

カワイ卓球台 管理者保存用取扱説明書 セパレート式

このたびはカワイ卓球台をお買い上げいただき誠にありがとうございます。安全に永くご愛用いただくため、この「卓球台取扱説明書」をよくお読みください。

小・中学生がご使用になる場合は、ご父兄の方または管理者が必ず読んで取扱説明書に従ってご使用ください。この取扱説明書は必ず保管してください。

下記事項に起因する故障等の異常に付いては保証できない場合がございますので、あらかじめご了承下さい。

- 無断で改造した場合。
- 管理者及び使用者の故意または過失による場合。
- 安全点検を怠った場合。
- 本紙に明記されている以外の方法で使用された場合。
- 地震、火災、水害等の災害による場合。
- 使用中に生じる外観上の変化（塗装の劣化・はがれ・キズ・汚れなど）
- 本製品および梱包材を廃棄する場合は、各自自治体の条例などにしたがって廃棄して下さい。特にビニール袋などは放置したままにすると、子供がかぶって遊ぶなどして、死亡事故につながる恐れがあります。

KAWAI
株式会社 河合楽器製作所

移動のしかた

- ①キャスターにストッパーが付いた機種は、ストッパーを解除してください。
 - ②完全に折りたたまれた状態で、卓球台の天板の端を両手で持ってください。
 - ③使用場所または保管場所まで、必ず大人2人で長手方向（図の矢印の方向）にゆっくりと移動させてください。
- ※保管場所からの出し入れの時など、溝や段差がある所は、キャスターが引っ掛かり転倒する恐れがありますので十分注意してください。

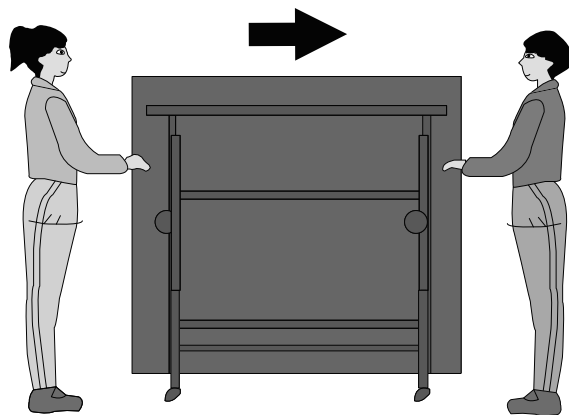

警告 ・必ず大人2人で行ってください。
・必ず長手方向に移送させてください。

設置のしかた

- ①周囲の安全を確認した上で設置してください。
- ②キャスターにストッパーが付いた機種は、ストッパーを解除してください。
- ③卓球台の両側に分かれて立ち、天板の上部と下部を手にかけてください。
- ④互いに確認しながら天板をゆっくり外脚が床に着くまで開きます。

- ⑤キャスターにストッパーが付いた機種は、ストッパーを解除してください。
- ⑥安全ストッパーをセットしてください。
- ⑦センター合わせ金具に合わせて両面の台を突き合わせます。
- ⑧天板が水平に保たれていない時は、外脚に付いているアジャスターで調整してください。
- ⑨ネットとサポートを取り付けてください。

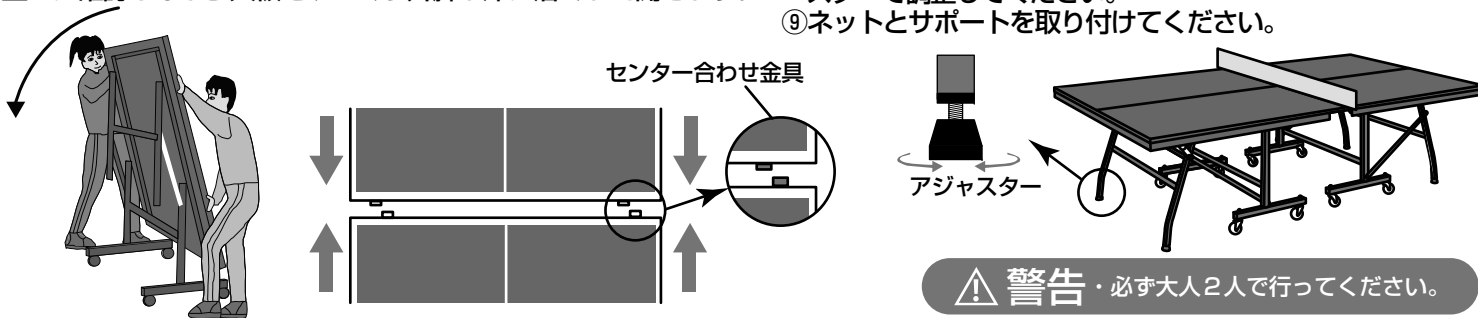

警告 ・必ず大人2人で行ってください。

収納のしかた

- ①周囲の安全を確認した上で収納してください。
- ②ネットとサポートを取り付けてください。
- ③キャスターにストッパーが付いた機種は、ストッパーを解除してください。

- ④安全ストッパーを解除してください。
- ⑤両面の台に隙間ができるように台をずらします。
- ⑥卓球台の両側に分かれて立ち、天板の上部と下部を手にかけて互いに確認しながらゆっくりとじてください。

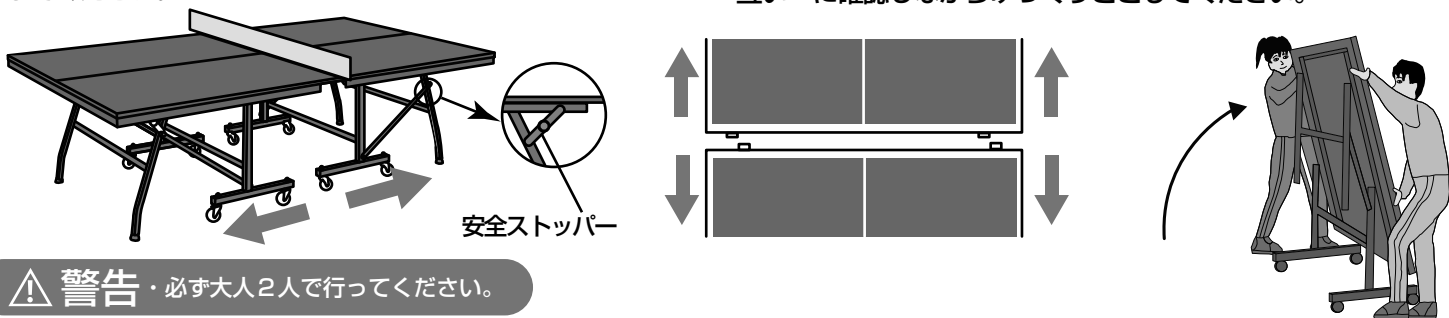

警告 ・必ず大人2人で行ってください。

安全のために必ずお守りください

この取扱説明書では、安全上重要な注意事項を「警告」と「注意」の2つに区分しています。

警告 記載事項を守らないと死亡または重傷を負う危険性があることを示しています。

- 卓球台は大きく重たいので、移動・設置・収納する時には必ず管理者が始動したうえで行ってください。
※児童・生徒、及び高齢者だけに任せますと大変危険ですので必ず大人2人で行ってください。
- 天板の上に人が乗ったり、腰掛けますと、卓球台が転倒する原因となり大変危険ですので絶対にしないでください。
- 卓球台の設置および収納時には、キャスター周辺にタオルや・ネット等がないことを確認してください。
※キャスターの動きを拘束すると卓球台が転倒することがあります。
- 卓球台を使用するときは必ず安全ストッパーをセットしてください。
※安全ストッパーをセットしないで使用すると転倒する場合があります。
- 卓球台を折りたたむ時は必ず安全ストッパーを解除してください。
※安全ストッパーを解除しないでたたむと脚が固定されたまま転倒します。
- 管理者は、ご使用前に取扱説明書をよく読み、使用者に対し使い方を指導してください。
- 管理者は、ご使用前に「安全点検のしかた」にしたがって点検を行い管理者保存用取扱説明書の「安全点検表」に記入し保管してください。もし異常がある場合は使用せずに販売店に相談ください。

※台の上に乗ったり腰掛けたり強い力を掛けますと、転倒する原因となり大変危険です。

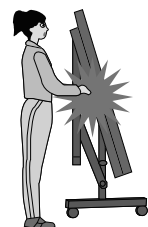

※天板の連結部の隙間に手や指などを挟む可能性があります。正しい方法でご使用ください。

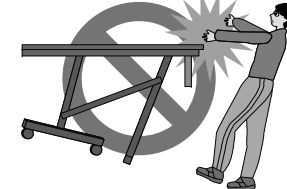

※卓球台を使用するときは必ず安全ストッパーをセットしてください。安全ストッパーをセットしないで使用すると転倒する場合があります。

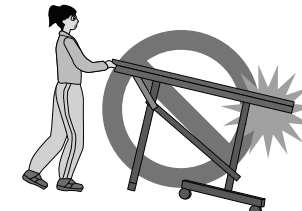

※卓球台をたたむ時は必ず安全ストッパーを解除してください。安全ストッパーを解除しないでたたむと脚が固定されたまま転倒します。



※台の上に乗ったり腰掛けたり強い力を掛けますと、転倒する原因となり大変危険です。

注意 記載事項を守らないと軽傷を負うか卓球台が破損する危険性があることを示しています。

- 卓球の目的以外にご使用しないでください。
- 天板に直射日光が当たると、ひび割れや反り、ねじれが発生しますので避けてください。
- 天板は水分をさらいますので、雨が当たる場所や湿気の多い場所に設置や保管をしないでください。
- 収納時には、天板の傷付防止の為に、必ずネットとネットサポートを取り外してください。
- 天板の上に人が乗ったり、腰掛けたり、天板上に重いものを乗せたりしないでください。
- キャスターにストッパーが付いた機種では必ず解除してから移動・設置・収納の動作をしてください。

※本製品は屋内用です。屋外での使用はおやめください。

安全ストッパーの使用方法

設置時

- ①設置の仕方によって卓球台を開いたら、ストッパーの握り部を持ち外側に引き握り部軸にある固定用の穴を外す。
- ②ストッパーの握り部を持ち少し外側へ引きながら脚の外側を回して持ち上げ脚連結部の軸にフック部を掛けるとセット完了です。

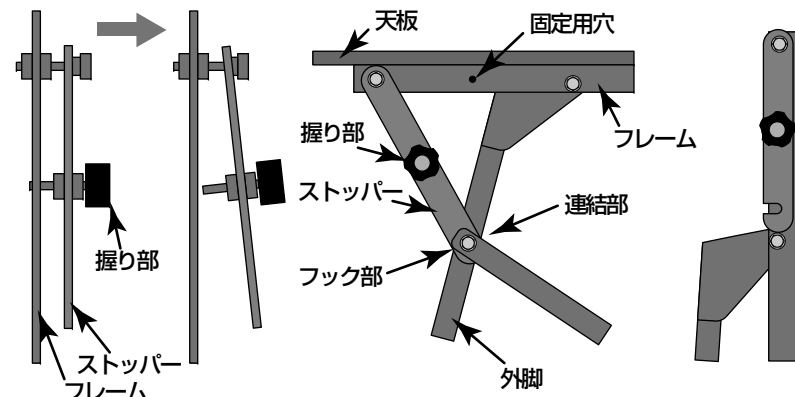

収納時

- ①連結部に掛けているフック部をストッパー握り部を上側に持ち上げ外す。
- ②持ち上げたストッパーの握り部軸を固定用穴に差し固定させる。
- ③収納の仕方によって卓球台を折りたたみ閉じてください。

安全点検表

★安全点検表は、3か月毎に記入した場合、ご購入日より5年間分の記入ができます。★

●異常がみられた場合には使用を中止して『使用禁止』等の表示をするなど、管理者以外の人が触ったり使用できない様に適切な処置を講じた上で、販売店などの専門業者に修理を依頼して下さい。

●安全定期点検表の周期は3か月に設定されていますが最低限の周期です。卓球台をお使いになる前には、常に同様の使用前点検をおこなってください。

点検箇所	点検箇所と処置方法	点検周期	点検方法	記入例	年	年	年	年	年	年	年	年	年	年	年	年	年	年	年	年	年	年	年	年
					月	日	月	日	月	日	月	日	月	日	月	日	月	日	月	日	月	日	月	日
①天板 ②枠板	ひびわれ・かけ・ささくれ・異常な塗装のはがれはないか？ ●サンドペーパーなどでささくれ等を除去し必要に応じ木工用パテなどで補修した上で塗装して下さい。	3 ヶ 月 毎	A	◎																				
③フレーム ④内脚 ⑤外脚 ⑥連結棒	変形・塗装はがれ・溶接のきれつ・キャップの脱落はないか？ ●塗装のはがれは、サビを取り除いた上でラッカー系の塗料で補修して下さい。 ●キャップの割れ・脱落は指などに怪我を負う危険性があります。新しいものと交換して下さい。 ●溶接部のきれつは放置しておく大変に危険です。修理は販売店にご相談下さい。		A	◎																				
⑦キャスター ⑧アジャスター	変形・摩耗・脱落はないか？・移動はスムーズか？ ●車輪にゴミや糸くずなどが絡まっている場合は取り除いて下さい。 ●異状が見られた場合は新しいものと交換して下さい。		A B	△※1																				
⑨使用時ストッパー	変形・摩耗・脱落はないか？ ●異状が見られた場合は新しいものと交換して下さい。		A B	▲※2																				
ボルト・ナット 木ネジ	変形・ゆるみ・脱落はないか？ ●木ネジのゆるみは、ドライバーで締め付けて下さい。 ●ナットが脱落している時は直ちに新しい物を取り付けて下さい。		A	◎																				

点検結果凡例：◎=正常 △=調整・清掃等 ▲=交換 ×=異常を発見した為使用中止

点検者名

点検方法：【A】官能試験：目でみたり手で触って調べる。（手で触って危険な場合などは手袋などを着用してください。） 【B】操作試験：実際の使用または近似した状態で動かすなどして調べる。

備考欄 例）※1：車輪にゴミが付着していたので清掃した。 ※2：ストッパーが変形していたので交換した。（業者名：〇〇スポーツ店）

■購入日： 年 月 日 ■購入先名・連絡先：

■各部の名称■

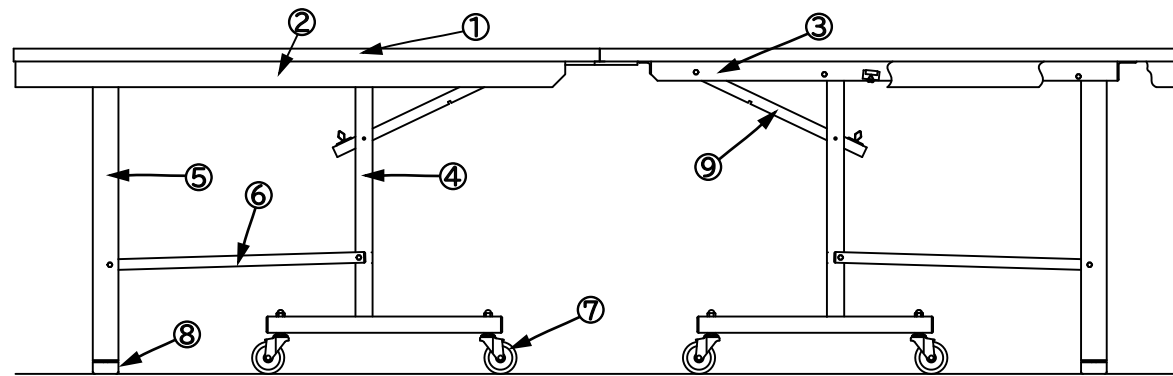
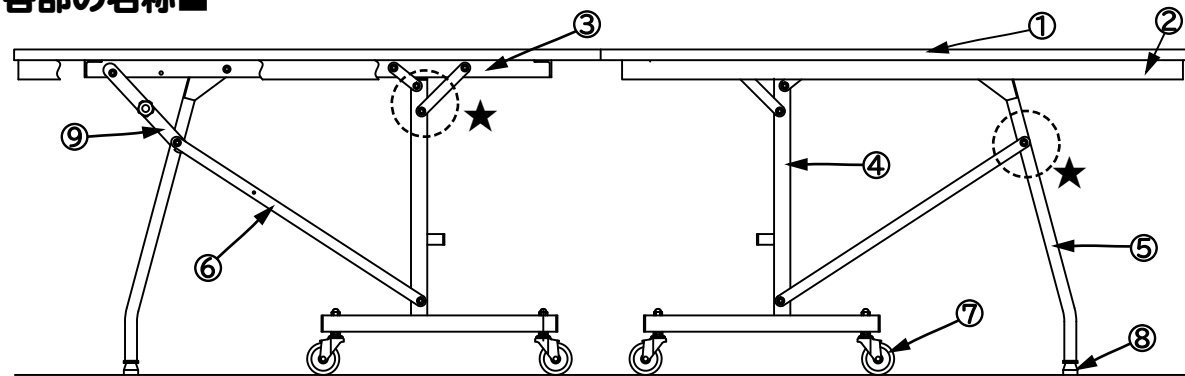

①天板	②枠板
③フレーム	④内脚
⑤外脚	⑥連結棒
⑦キャスター	⑧アジャスター
⑨開閉ストッパー	

- 卓球台は一般的な形状を示します。
- 本紙表現で【連結部】とは⑤と⑥などボルトで連結されている部分です。（図中★印部分など）
- 機種により②が無い機種もあります。

■SGマーク制度について■



SG マークとはSafe Goods（安全な製品）の頭文字を合わせたもので、一般財団法人製品安全協会が定めた安全基準への適合を同協会が認証したことを示しています。生命または身体に対して危害を与えるおそれのある製品について、安全な製品として必要なSG基準を学識経験者、消費者、製造事業者、販売事業者、試験検査機関、官公庁等の代表の方がたの意見にもとづいて作成されており、この基準に適合した製品にのみSGマークが表示され販売されます。このSGマークが表示された製品に万が一、欠陥があり、その欠陥によりけがなどの人身事故が起きた場合には賠償措置が実施されます。詳しくは同協会ホームページをご参照ください。http://www.sg-mark.org/なお、万が一製品の欠陥により事故が起きお怪我をされた場合は、同協会へ連絡してください。一般財団法人製品安全協会 代表電話番号【03-5808-3300】

- ★SGマーク製品には、上記ラベルが貼られています。製品ご購入時にご確認ください。
- ★SGマーク製品であっても、本紙に記載されている使用方法・注意事項を順守した上で、日頃の日常点検や周期点検をおこない、製品を正しく、正常な状態で使用して頂くことが重要です。管理者・使用者の方は、点検表において必ず点検を実施して記録として保管してください。

■確認事項・連絡先■

下記の原因による故障等の異常については、責任を負えない場合がございますので、予めご了承ください。

- 管理者及び使用者の故意または過失による場合。
- 安全点検、使用前点検を怠った場合。
- 「取扱説明書」に明記されている以外の方法で使用された場合。
- 無断で改造した場合。
- 使用中に生じた傷・汚れ等外観上の変化。
- 保管上の不備によるもの。
- 天災・火災・地震などの不測の事故によるもの。

発売元
株式会社 河合楽器製作所
 体育事業部

〒430-8665 静岡県浜松市中区寺島町200番地
 TEL. 053-457-1281

■使用時・収納時ストッパーに関する注意事項

使用時ストッパー

かけないで使用すると、卓球台が転倒する場合があります。

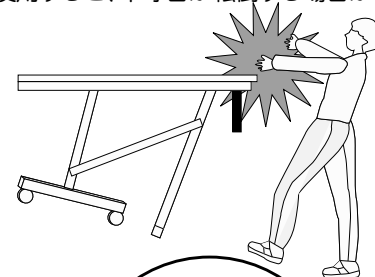

かけたまま、たたむと台が固定されたままとなり、卓球台が転倒してしまいます。

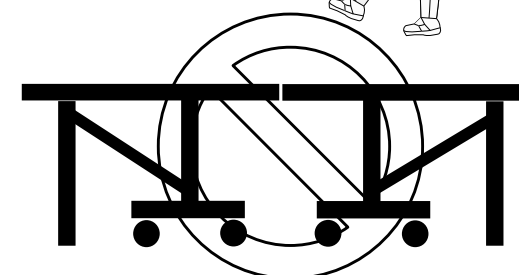
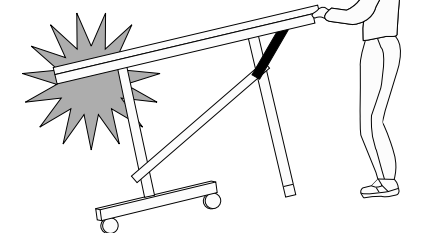

ストッパーをきちんとかけても、周囲から押す力を加えると、卓球台が不安定となります。使用中は故意に卓球台を押ししたり、ずらしたりしないようにしてください。